

あきばこでっぼうであそぼう

<よういするもの>

あきばこ あつ紙^{がみ} はさみ
わゴム セロハンテープ

つくった日 月 日

つくりかた

- ① ^{なか}中ばこを3センチメートルほど^ひ引き出して、セロハンテープでとめる。

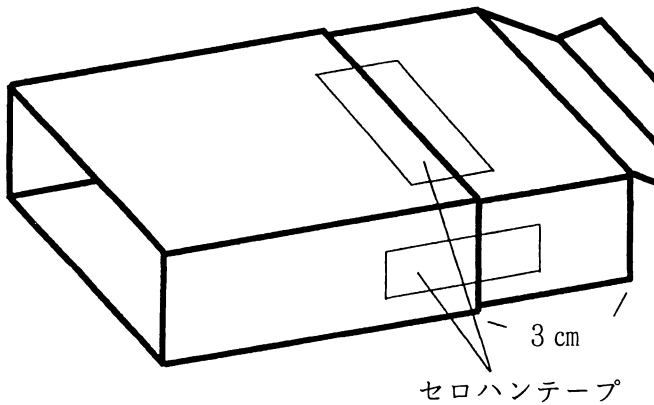

- ② ^{そと}外ばこにはさみで^き切りこみを入れる。

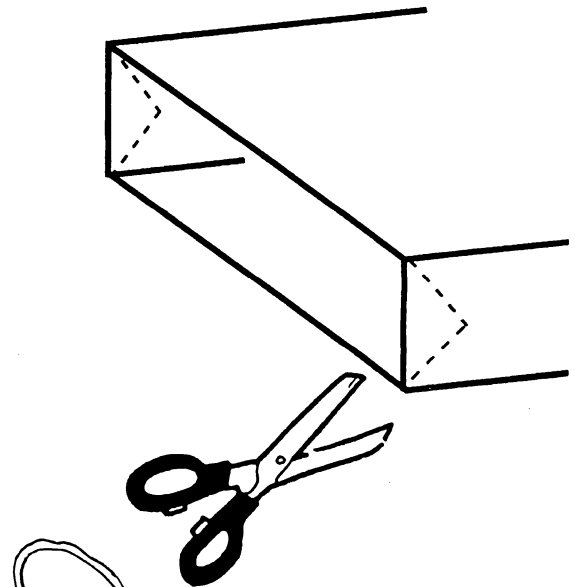

- ③ 切りこみに、わゴムをかける。

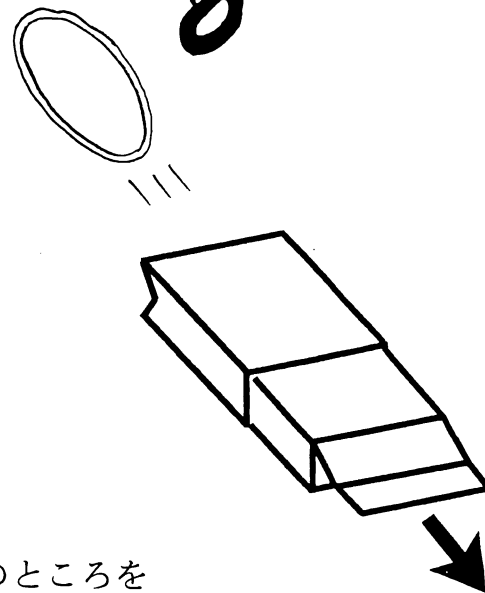
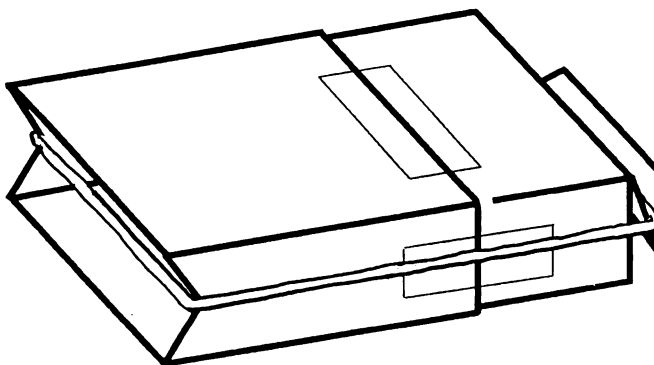

ふたのところを
もって、引っぱると
わゴムがとびだすよ。

④ あつ紙でまをつくる。

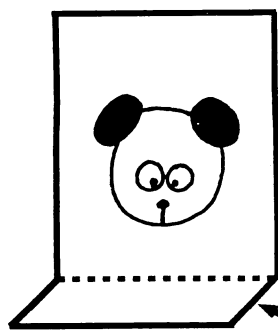

まえにおりまげる

かたち おお
形や大きさをかえて、ま
をいくつかつ^つくってみよう。
いろをぬったり、すきな^え絵をか
いたりすると、たのしいよ。



⑤ まとをねらっ
てうってみよう。

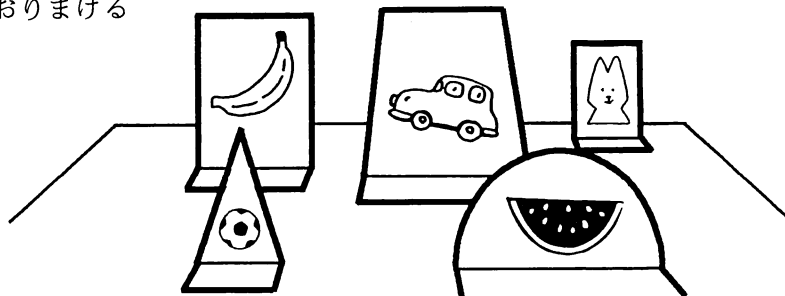

※ぜったい 人にむけ
ないようにしましょう。



ゲームをしよう

—おうちの人やともだちと—

<ルール>

- 1ゲームで一人5回^{かい}てっぽうをうつ。
- たおしたまとのかずをかぞえ、ひょうにかく。
- たくさんまとをたおした人がかち。

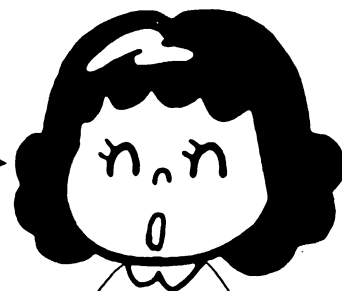

名 前	1ゲームめ		2ゲームめ		3ゲームめ	
	たおした まとのかず	かった人 ○	たおした まとのかず	かった人 ○	たおした まとのかず	かった人 ○

※おうちの方へ

- 引き出し状の箱でなくても、底を切り取ったりすると作ることができます。